

사용자 매뉴얼

Operation Manual

Passive Wall Mount Speaker

ECHON EFS Series

EFS-440 4" Passive Wall Mount Speaker

EFS-550 5.25" Passive Wall Mount Speaker

EFS-660 6.5" Passive Wall Mount Speaker



사용 시 주의사항

설치 관련

- 스피커는 평평하고 견고한 표면에 설치해 주세요. 경사진 곳이나 흔들리는 위치에 설치하면 제품이 떨어질 위험이 있습니다.
- 벽에 설치하는 경우, 제공된 전용 브라켓과 부속품을 사용해 튼튼히 고정해 주세요.
- 제품을 고온 또는 직사광선이 강한 장소에서 장시간 노출하지 않도록 주의해 주세요. 이는 제품의 성능 저하 및 수명을 단축시킬 수 있습니다.
- 케이블을 연결하거나 분리할 때는 반드시 손이 마른 상태에서 작업하세요.

사용 중 주의사항

- 앰프의 볼륨을 과도하게 높이면 스피커가 손상될 수 있습니다. 적절한 볼륨을 유지해 주세요.
- 스피커가 작동 중일 때, 제품 내부를 열지 마세요. 이는 화재, 감전 등의 사고를 유발할 수 있습니다.
- 어린이가 스피커를 가지고 놀거나 제품에 매달리는 일이 없도록 주의해 주세요.

청소 및 관리

- 스피커 외관 청소 시 부드러운 천으로 먼지를 닦아주세요. 물이나 화학용품(알코올, 벤젠 등)은 사용하지 마세요.
- 제품 내부를 청소하거나 분해하지 마세요. 필요 시, 공식 서비스센터를 통해 점검을 받아 주세요.

기타 안전 관련

- 제품에서 이상한 냄새나 소음이 발생하면 즉시 사용을 중단하고, 서비스센터에 문의해 주세요.
- 스피커에 물이 튀거나 습한 환경에서도 사용할 수 있으나, 제품이 고장 나지 않도록 스피커 케이블과 연결부를 건조 상태로 유지해 주세요.

규격 및 성능

	EFS-440	EFS-550	EFS-660
타입	4" 2Way Passive	5.25" 2Way Passive	6.5" 2Way Passive
정격 파워	20 W	25 W	30 W
피크 파워	80 W	100 W	120 W
임피던스	8 Ω	8 Ω	8 Ω
주파수 범위(-10 dB)	90 Hz-20 kHz	75 Hz-20 kHz	70 Hz-20 kHz
방사각(H/V)	180°/160°	160°/140°	130°/120°
IP 등급	IP65	IP65	IP65
중량(Net)	1.04 kg	1.54 kg	2.09 kg
외형(Net,W×H×D)	126×182×123 mm	156×227×153 mm	191×280×188 mm

※ 본 제품의 외관디자인 및 제품규격은 제품의 질 향상을 위해 예고없이 변경될 수 있습니다.

설치 방법

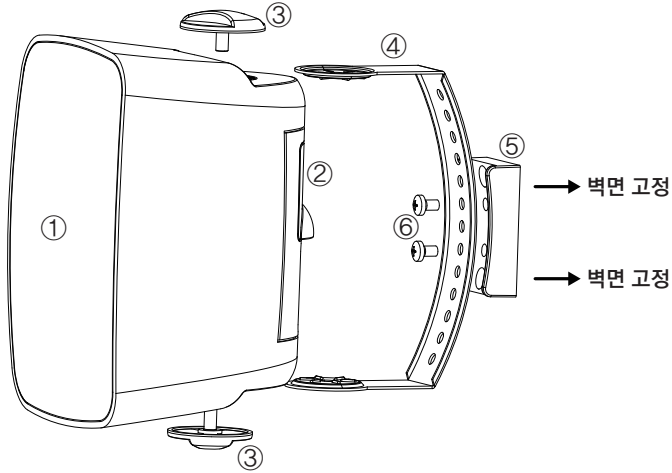

제품구성

①스피커 본체 ②방수 커버 [FlexU 브라켓] ③스피커 고정 나사 2개 ④브라켓 암 ⑤브라켓 플레이트
⑥브라켓 고정 나사 2개

설치에 필요한 도구와 부자재

십자드라이버(PH2), 벽 고정용 나사(M4~M5), 전동 드릴과 드릴 비트(3.3~6mm), 앵커, 마킹펜, 수평계

- ⑥브라켓 고정 나사를 풀어 ④브라켓 암과 ⑥브라켓 플레이트를 분리합니다.
- 공간의 크기와 구조, 스피커 케이블의 경로를 고려하여 스피커 위치와 높이를 정합니다.
- ⑤브라켓 플레이트를 벽에 대고 설치 위치를 마킹 합니다.
- 표시된 마킹에 따라 벽면에 구멍을 뚫고 콘크리트 벽인 경우 앵커를 삽입합니다.
- 벽 고정용 나사를 이용해서 ⑥브라켓 플레이트를 벽에 단단히 고정합니다.
- 스피커의 상하 각도를 고려하여 ④브라켓 암을 ⑤브라켓 플레이트에 고정합니다. 분리했던 ⑥브라켓 고정 나사 이용하여 단단하게 결합합니다.
- ③스피커 고정 나사를 이용하여 ①스피커 본체와 브라켓을 느슨하게 결합합니다.
- ②방수 커버를 분리하고 스피커의 후면 단자에 스피커 케이블을 연결합니다. 스피커 케이블 연결 시, 극성을 고려하여 연결합니다. 분리된 방수 커버를 결합하고 스피커 케이블을 정리합니다.
- 스피커의 좌우 각도를 조정하고, ③스피커 고정 나사를 이용해 스피커가 움직이지 않도록 고정합니다.
- 오디오 시스템(앰프)을 켜서 스피커의 정상 작동 여부를 확인합니다.

제품보증서

제품명: _____ 모델명: _____

구입일자: _____년 _____월 _____일

고객성명: _____ 전화: _____ 주소: _____

구입처상호: _____ 전화: _____ 주소: _____

interM 주식회사인터엠

본사·공장: 경기도 양주시 화합로1402번길 73 / 국내영업팀: 서울특별시 도봉구 도봉로 719



보증내용(조건)



- 무상서비스 - 보증기간내의 경우
- 유상서비스 -
 1. 보증기간이 경과한 경우
 2. 보증기간 이내인 경우
 - 당사 제품에 포함된 부품이나 액세서리를 분실한 경우
 - 노후에 따른 정상적인 마모, 건전지 등 기타 소모품의 경우
 - 낙하 등 고객의 취급 부주의로 인한 고장발생 시
 - 화재 지진 수해 낙뢰 등 천재지변에 의한 고장 또는 손상 시
 - 사용전원의 이상 또는 접속기기의 불량으로 인한 고장 발생 시
 - 당사 직원 또는 지정된 수리 기사 이외의 수리나 개조
 - 보증서의 재사가 없을때
- 본 제품의 수리를 최로분품 보유기간은 제조일로부터 8년간입니다.

제품보증규정

- 본 제품은 엄밀한 품질관리 및 검사와정을 거쳐서 만들어진 제품입니다.
- 제품이 제조상의 결함으로 인한 고장이 발생했을 경우에는 구입하신 날로부터 보증기간(1년) 중에는 무상 서비스입니다.
- 본 제품의 보증기간이 경과한 후에 발생한 고장에 대해서는 유상 서비스를いたします.
- 이 보증서의 각란에 소정항목이 기재되지 않거나 보증서를 분실했을 때는 무상 서비스를 받지 못하므로 구입처에서 확인을 받으셔서 보관 바랍니다.

서비스 신고 안내

- * 제품이 고장이 발생하였을 경우는 구입처에 연락하시고, 처리 불가능 시에는 본사 서비스 센터에 문의하여 주십시오.
- 신고하실 때에는 주소, 성명, 연락처와 함께 모델명, 고장상태, 불편한 사항을 알려주십시오.
- 이 보증서에 기재되지 않은 사항은 품목별 소비자 피해보상규정(경제기획원 고시)에 따릅니다.

제품 A/S 안내

서비스 제도는 전화 또는 홈페이지에서 안내 받으실 수 있습니다.
A/S 문의 시에는 제품 모델명, 고장 상태, 연락처를 알려주세요.

- 서비스 센터(본사직영) : 02) 2289-8072
- 홈페이지 : www.interactkr.com

수리 및 점검 내역

년 월 일	수리 내역 및 사용설명내용	유무상	수리처	기사성명	서 명

- 서비스 받으신 후 꼭 기록 서명을 받아 다음 서비스에 해택을 받으십시오.
- 유상서비스 받으신 후에는 영수증을 꼭히 받으십시오.